

НЕМЕЦКОЕ КАЧЕСТВО

на службе украинских производителей

Вотсутствие отечественных образцов высокотехнологичного кромкооблицовочного оборудования эту нишу успешно — и к выгоде пользователей станков — занимают западноевропейские производители. В их число входит и один из лидеров в этом сегменте, немецкая фирма Maschinen-Bau-Hebrock GmbH, представителем которой в Украине является ООО «Станкоднепр».



С. Гринюк,
региональный
руководитель продаж
по Западной Украине,
ООО «Станкоднепр»

German Quality Is In Ukrainian Manufacturers' Service

Because of the absence of high-technology edgeworking equipment produced in Ukraine, the segment is being gradually occupied by West European manufacturers. Maschinen-Bau-Hebrock GmbH is one of the leading companies here, represented by Stankodnepr JSC situated in Dnepropetrovsk. The assortment of supplied machines is presented particularly by average price line equipment of TOP series and also more cheap machines of AKV 88D and HFF 08 series.

Исторически так сложилось, что в основу экономического развития независимой Украины был положен потенциал, оставшийся от бывшего СССР, в котором большинство не входящих в ВПК отраслей народного хозяйства развивались по остаточному принципу. Одной из них была и мебельная промышленность, а также производство оборудования и инструмента для этой отрасли. Поэтому в перестроечный и постперестроечный периоды изготовители мебели пережили крайне тяжелые времена.

По мере того, как начали преодолевать деструктивные процессы, а также центробежные тенденции в экономике, обусловленные всеобщей либерализацией на постсоветском пространстве, мебельная промышленность, а точнее те, кто смог устоять в сложных условиях, получили новые возможности для развития. Все возрастающий спрос стал вовлекать в процесс модернизации отрасли не только прежних участников рынка, но и много новых предприятий, организаций и частных предпринимателей. Реалии сегодняшнего дня требуют движения вперед от всех: и от изготовителей мебели, и от тех предприятий, которые помогают им создавать необходимые производственные мощности и совершенствовать их.

Одним из важнейших направлений такого развития является выпуск корпусной мебели различного назначения. Несмотря на то, что сегодня в Украине наблюдаются значительные темпы роста в этом сегменте, производителям и сегодня непросто развиваться. Этому способствуют, прежде всего, нестабильная политическая и экономическая обстановка, а также очень слабая отечественная станкостроительная промышленность, которая не в состоянии обеспечить возрастающие потребности мебельных предприятий. Однако, несмотря на такие препятствия, перспективы в сегменте изготовления корпусной мебели сохраняют положительную динамику развития.

Независимая Украина сегодня хотя и с трудом, но все же интегрируется в структуру международного разделения труда. Это позволило ряду заинтересованных предприятий установить контакты с ведущими производителями оборудования и инструментов и вести взаимовыгодную внешнеэкономическую деятельность. В результате появилась возможность разрешать любые трудности, возникающие в производстве мебели. Это стало основой дальнейшего

развития предприятий и позволило увидеть новые горизонты их роста. В то же время поставщики оборудования для мебельной промышленности от ведущих мировых и европейских производителей естественным образом интегрировались в инфраструктуру отрасли и стали ее неотъемлемой частью. Так сформировался ряд операторов рынка, занимающихся поставкой в Украину импортного оборудования и инструмента.

Одним из них является ООО «Станкоднепр», входящее в число ведущих поставщиков высококачественного оборудования от немецких, итальянских и швейцарских фирм. Сегодня оно представляет собой стабильно развивающееся предприятие, которому присущи современные рыночные черты — начиная от обеспечения всего комплекса мероприятий по поставке заказчикам оборудования и комплектующих и заканчивая их быстрой, надежной и качественной технической поддержкой, необходимой для стабильной работы станков.

Такие возможности перед ООО «Станкоднепр» открылись не сразу. К своим сегодняшним рубежам коллектив предприятия шел не один год, кропотливо нарабатывая собственные способы «покорения» рынка. Существенное место в претворяемой в жизнь бизнес-модели занимают зарубежные партнеры — производители оборудования. Одним из них, с которым связаны многие годы надежного делового сотрудничества, является фирма Maschinen-Bau-Hebrock GmbH, расположенная в г. Бюнде, Германия (на территории бывшей ФРГ). Она была образована в 1980 г. и за свою недолгую историю добилась поистине огромных успехов, став в один ряд с ведущими производителями на европейском мебельном рынке кромкооблицовочного оборудования. Ее развитие происходило в соответствии с классическими законами рынка: жесткая конкуренция, внедрение новых технологий, неоднократные модернизации производственной базы и ее укрепление, создание и развитие системы сбыта посредством налаживания надежных отношений с деловыми партнерами. Тождественность во взглядах на развитие мебельного рынка в Украине, а также цивилизованные и этичные подходы к правилам ведения бизнеса позволили Maschinen-Bau-Hebrock GmbH и ООО «Станкоднепр» не только «найти друг друга», но и превратили их, без особого преувеличения, в партнеров по совместному творчеству в деле создания и развития взаимовыгодных деловых отношений на долгие годы.

Что же касается фирмы Maschinen-Bau-Hebrock GmbH, то сегодня она представляет собой не только эффективно действующее предприятие с рыночной инфраструктурой, но и является новатором в производстве. Постоянно внедряемые в производство ноу-хау, эволюционные конструкторские и технологические решения, как правило, определяют успех очередных новинок — станков, которые не позволяют расслабляться конкурентам, а для специалистов профильных подразделений «Станкоднепр», как делового партнера фирмы, создают возможности профессионального роста. Необходимо отметить, что вся номенклатура выпускаемого оборудования Maschinen-Bau-Hebrock GmbH отражает потребности взыскательного производителя корпусной мебели и позволяет выполнять поклейку кромочного материала и его обработку с безукоризненным качеством — причем на станках любого класса.



СТАНКОДНІПРО

ОБЛАДНАННЯ ТА ІНСТРУМЕНТ ДЛЯ ВТОРИННОЇ ОБРОБКИ ДЕРЕВИНИ ТА ДСП, МДФ, КОМПОЗИТНИХ МАТЕРІАЛІВ

**ЦІКАВА
ПРОПОЗИЦІЯ
ВІД ВИРОБНИКА**

ТЕПЕР І В УКРАЇНІ
СІЧЕНЬ-БРЕЗЕНЬ 2009 р.







**NEW
2009**



ЗРОБЛЕНО НА 100% У НІМЕЧЧИНІ

**TOP 1000
€ 9 500**

Все тільки починається!

			
GF 23 € 4 500	GF 21 € 3 950		AKV 88 D € 6 950
			
EURO 2000 PLUS € 16 350	SC 32 € 5 950		
			
EURO 2000 € 13 650	HFF 08 € 5 450 (або 7 380 євро у комплектації разом із торцювальним вузлом)		



БІЛЬШЕ ДІЗНАЙТЕСЬ ПРО СПЕЦІАЛЬНІ УМОВИ АКЦІЇ та технічні можливості пропонованого обладнання від Maschinen-Vau-Hebrock GmbH на «Станкодніпро» або у регіональних партнерів з продажу

Дніпропетровськ, вул. Березинська, 7, т/ф: (056) 238-30-40/41/42...48/49

Структурний підрозділ: м. Київ, вул. Голосіївська, 7, корп. 1-А, офіс 608, 609

Тел./факс: (044) 251-47-00; e-mail: ldev@stankodnepr.com.ua

WWW.STANKODNEPR.COM.UA



Рис. 1. Кромкооблицовочный станок проходного типа модели TOP1000



Рис. 2. Габариты станка, модель TOP 1000

Очередная новинка фирмы, которая появляется «в арсенале» ее эксклюзивного представителя в Украине ООО «Станкоднепр» в 2009 г., — кромкооблицовочный станок проходного типа модели TOP1000 (рис. 1).

Вообще же машины серии TOP появились на рынке еще несколько лет назад в процессе накопления опыта практической работы в Восточной Европе, в том числе тесного контакта с профильными подразделениями ООО «Станкоднепр», заинтересованными в появлении такого оборудования. Дело в том, что финансовые возможности европейского и украинского мебельных рынков пока еще существенно различаются. Это, в свою очередь, сказывается на формировании потребностей в конечной продукции: номенклатуре, количестве, качестве и выборе современных тенденций развития мебели и мебельного дизайна, которые должны подкрепляться финансовыми и производственными возможностями украинских изготовителей мебели. Учет этих рыночных особенностей в станках серии TOP выполняется наиболее оптимальным образом — через приемлемые конструктивные решения, что положительно сказывается и на стадии продаж. Как показала практика работы, после появления станков этой серии на рынке Украины одна из сложнейших задач — оптимизация сочетания «качество + цена» — была успешно решена. Это оборудование очень быстро заняло здесь свою нишу, нашло своего покупателя и, что крайне важно, оказалось весьма доступно по цене при сохранении высокого уровня всемирно известного немецкого качества. В качестве «побочного эффекта» (причем положительного) сама жизнь преподнесла сюрприз: станки этой серии в не меньшей степени стали пользоваться спросом и на мебельном рынке Европы, что стало дополнительным подтверждением правильности выбранного пути.

ОПИСАНИЕ СТАНКА, МОДЕЛЬ TOP 1000

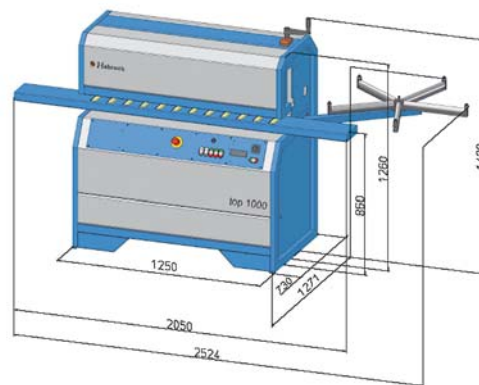
Кромкооблицовочный станок модели TOP 1000 — это своего рода шаг навстречу от производителя оборудования к производителям корпусной мебели, которые только подходят или уже подошли к необходимости приобретения машины проходного типа. Станок осуществляет качественное приклеивание кромочного материала толщиной от 0,4 до 2 мм на торец мебельной заготовки, а затем чистовую торцовку и продольную фрезеровку свесов. При этом необходимо отметить его существенное преимущество: эти операции могут производиться на мебельных заготовках длиной всего 120 мм.

Рассмотрим конструктивные особенности станка более подробно. Прежде всего отметим верхнее расположение клеевого бачка — так сказать, одну из «визитных карточек» Maschinen-Bau-Hebrock GmbH. Наличие в его конструкции дозирующей и принимающей шторок, а также

клеенаносящего вала позволяет избежать таких проблем, как неравномерный прогрев клея. Для поддержания равномерной температуры по объему бачка клей в нем перемешивается, а затем наносится прямо на заготовку, что исключает его возможные протекания и не допускает нерационального расхода, обеспечивая тем самым высокую надежность и качество наклеивания, а также всей работы станка в целом.

Торцовочный и фрезерный узлы обеспечены цифровой индикацией положения приводов, что позволяет производить быструю их настройку на рабочие размеры. Скорость вращения приводов составляет 14000 об/мин. Концевые выключатели при прохождении заготовки по транспортеру дают команду на включение/выключение рабочих узлов оборудования.

Станок компактен, имеет небольшие размеры (рис. 2), что бывает весьма актуально в случаях небольших мебельных цехов.

Необходимо отметить, что благодаря точно выбранным кинематическим схемам рабочих групп станка производителю удалось добиться их конструктивной технологичности, что существенно облегчает управление им. Простота в обслуживании позволяет экономить время и повышать производительности труда. Использование фрезы со сменными ножами комбинированного применения для радиусного и прямого фрезерования свесов кромочного материала значительно облегчает процесс перенастройки станка в процессе его эксплуатации.

ШИРОТА ПРЕДЛОЖЕНИЯ MASCHINEN-BAU-HEBROCK

Для украинских изготовителей корпусной мебели ООО «Станкоднепр» в 2009 г. предлагает не только новинку от Maschinen-Bau-Hebrock GmbH, но и новогоднюю акцию на целый ряд станков этой фирмы. Проведение таких мероприятий стало уже традицией — причем реализуются они по совместно разработанной с производителем оборудования программе. Одна из целей заключается в том, чтобы надежные и высокотехнологические станки оставались доступными для широкого круга отечественных предприятий.

И речь идет не только о TOP-1000. Умение специалистов Maschinen-Bau-Hebrock GmbH изучать потребности рынка и структурировать полученные знания под производственные возможности компании позволяет ей изготавливать целый ряд станков, способных удовлетворить очень широкий спектр потребностей изготовителей корпусной мебели, не вписывающихся в понятия «стандартная задача — серийное производство». Как вариант, это оборудование используется на тех участках техпроцесса выпуска мебели, где использование высокопроизводительных станков неэффективно. К разряду таких машин можно отнести, например, кромкооблицовочный станок AKV 88D и



Рис. 3. Кромкооблицовочный станок модели AKV 88D



Рис. 4. Фрезерный станок для обработки свесов кромки, модель HFF 08

фрезерный станок для обработки свесов кромки HFF 08. В оптимальном варианте они выступают тандемом и в технологическом процессе дополняют друг друга. Их, как правило, используют при изготовлении нестандартной мебели или на мелкосерийном производстве.

Станок модели AKV 88D (рис. 3) позволяет выполнять операцию приклеивания тонкого меламинового и пластикового кромочного материала толщиной до 3 мм на прямолинейные и криволинейные заготовки. При этом может использоваться клей с температурой плавления 140–160° или 180–200°, в зависимости от ситуации. Станок имеет бак верхнего расположения, о котором говорилось ранее, а также:

- ♦ пневмож для черновой обрезки кромки из рулона;
- ♦ нагнетатель горячего воздуха «фен», который подогревает кромку и размягчает ее для более удобного приклеивания;
- ♦ систему плавной регулировки скорости подачи кромки;
- ♦ терморегулятор для задания и регулировки температуры;
- ♦ систему плавной регулировки частоты вращения приводного прижимного ролика.

Станок модели HFF 08 (рис. 4) применяется для фрезерования свесов кромочного материала, приклеиваемого на прямые и криволинейные заготовки толщиной до 3 мм. В базовой комплектации он поставляется с фрезерным узлом, имеющим высокочастотный привод. Фрезы оснащены сменными твердосплавными ножами с радиусным профилем. Отличительной особенностью станка является достижение необходимого качества обработки кромочного материала путем изменения скорости подачи заготовки. На станке имеются следующие регулировки с цифровой индикацией:

- ♦ на толщину ДСП;
- ♦ точная — для верхней и нижней фрез;
- ♦ на глубину фрезерования (на толщину кромки).

Еще один станок, который вызывает интерес у многих производителей корпусной мебели, — модель KV 16S (рис. 5).



Рис. 5. Кромкооблицовочный станок, модель KV 16S

Данный станок настольного типа позволяет наклеивать на мебельные заготовки и обрабатывать кромочный материал (меламин, пластик) толщиной до 1 мм с высоким качеством. Клей на кромочный материал должен быть нанесен до начала процесса наклейки. Затем производится фрезерование свесов.

Станок имеет следующую комплектацию:

- ♦ обрезной узел с электроприводом;
- ♦ фрезерный узел системы Hebrock;
- ♦ прижимной валик с приводом от двигателя;
- ♦ прижимная планка;
- ♦ бесступенчатая электронная регулировка температуры.

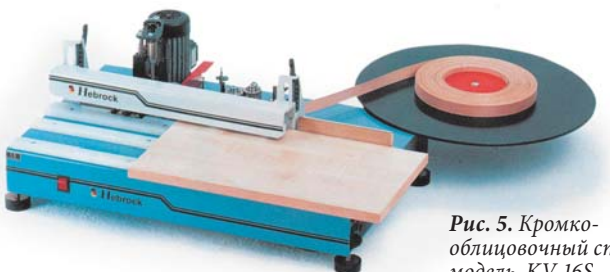
Данный станок показал очень высокую надежность и выносливость. Очевидно, поэтому некоторые изготовители мебели иногда включают его в высокопроизводительные технологические цепочки, для которых данный станок по своим техническим возможностям, вообще-то говоря, не предназначен.

Представленная в данном материале информация об одном из ведущих европейских производителей кромкооблицовочного оборудования, фирме Maschinen-Bau-Hebrock GmbH, не отражает всего спектра ее возможностей, реализованных уже сегодня и имеющих на украинском рынке. Проводимая на ООО «Станкоднепр» акция открывает возможность для отечественных производителей мебели поближе познакомиться с широтой предложения этой фирмы — и получить преимущества от использования ее продукции.

Сегодня мебельная отрасль снова переживает не лучшие времена. Значит, снова нужно будет проявлять стойкость, выносливость — причем не только и не столько станкам, сколько предприятиям, их коллективам, которые стремятся развивать отечественный мебельный рынок.

ООО «Станкоднепр» и фирма Maschinen-Bau-Hebrock GmbH в меру своих возможностей готовы поддержать украинских производителей мебели и помочь им поскорее выйти из полосы неурядиц, чтобы вместе пойти дальше к достижению задуманного — несмотря ни на что!

Более полную информацию об участии в акции, предлагаемых в ее рамках станках, в том числе и от других известных в Украине производителей, можно получить на сайте www.stankodnepr.com.ua или обратившись непосредственно в ООО «Станкоднепр».