

# Виставка верстатів з ЧПК — це діючі виробничі майданчики та незалежні відгуки про експлуатацію

ШАНОВНІ МАШИНОБУДІВНИКИ!

Щоб обрати справді ефективне обладнання та правильного постачальника, недостатньо відвідати виставку, оцінити параметри верстата на папері або зі слів продавця. Єдиний об'єктивний метод вибору — побувати на аналогічному вашому виробництві та отримати відгуки від колег, які довготривало експлуатують таке саме обладнання.



Відгуки



# SVM 4100

ВИСОКОПРОДУКТИВНИЙ ВЕРСТАТ  
ДЛЯ ОБРОБКИ КОЛЬОРОВИХ МЕТАЛІВ

Верстати серії SVM мають чудові характеристики та призначені для всього спектра операцій механообробки: торцевого та кінцевого фрезування, U-подібного свердління та нарізання різьби тощо. Підвищена продуктивність за рахунок оптимізації часу зміни інструменту та скорочення простойв.



Вертикальний обробний центр SVM4100

У наші дні, у зв'язку зі зростаючою популярністю екологічно чистих транспортних засобів і обчислювальних пристроїв, збільшуються обсяги обробки деталей з алюмінію та інших легких металів і сплавів. Саме для даного типу матеріалів компанія DN Solutions розробила свою чергову новинку — серію вертикальних обробних центрів SVM 4100, що дозволяють досягти максимальної продуктивності.

## КОНКУРЕНТНІ ПЕРЕВАГИ SVM 4100:

- найбільша зона обробки у своєму класі;
- стандартна комплектація шпинделем 12 000 об/хв із прямим приводом;
- корекція теплового зсуву;
- пакет Easy Operation Package (EOP) для зручності роботи оператора.

Шпиндель із прямим приводом входить до стандартної комплектації



## РЕАЛІЗАЦІЯ НАЙВИЩОЇ ПРОДУКТИВНОСТІ У СВОЄМУ КЛАСІ завдяки функції прискорення/уповільнення обертання шпинделя та переміщень по осях подачі

Призначений для обробки легких металів і сплавів, верстат SVM 4100 характеризується видатною продуктивністю, оскільки час обробки та простою зводяться до мінімуму завдяки його здатності швидко змінювати швидкість обертання шпинделя та переміщень по осях подачі XYZ.

- Переміщення по осях: 770 мм – X, 410 мм – Y і 510 мм – Z.
- Швидкий хід по осях – 36 м/хв – суттєво збільшує продуктивність ОЦ.
- ОЦ оснащений робочим столом вражаючих габаритів 920x410 мм із максимальним припустимим навантаженням в 600 кг.
- Завдяки своїй комплектації він дозволяє обробляти легкі метали та сплави з постійною точністю протягом тривалого періоду.



Габарити столу верстата та максимально припустиме навантаження забезпечують найбільшу площу обробки у своєму класі

## ОПТИМАЛЬНА КОНСТРУКЦІЯ ДЛЯ УНІВЕРСАЛЬНИХ ЗАВДАНЬ І ЗРУЧНІСТЬ ЕКСПЛУАТАЦІЇ

Вертикальний ОЦ SVM 4100 оснащений шпинделем зі стандартною швидкістю обертання 12 000 об/хв, крутним моментом 95,5 Н·м і максимальною потужністю 18,5 кВт. Завдяки надійній роботі шпинделя на ньому можна швидко обробляти як легкі метали та сплави, так і сталь.

Зручність експлуатації також була підвищена завдяки бічним дверцяткам, що дозволяють вручну очистити внутрішню частину верстата від стружки за допомогою охолоджувальної рідини. Крім того, для комфорту оператора вдалося знизити рівень шуму та вібрації.

Пристрій автоматичної зміни інструменту верстата SVM 4100 у стандартній комплек-

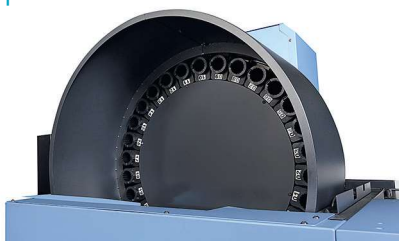

тації розрахований на 30 позицій. Час зміни інструменту становить 1,2 секунди, що також зводить до мінімуму простої та збільшує продуктивність.

Пристрій Programmable Flood Coolant (PFC) пропонується як додаткова опція для установки кутів виходу охолоджувальної рідини залежно від довжини інструменту.



Традиційна конструкція DN Solutions із С-подібною рамою та магазином інструментів

Докладніше про комплектацію, функції та можливості верстатів серії SVM 4100, а також про інші моделі обладнання можна дізнатися в офісі компанії ВаріТек:



Компанія ВаріТек —  
ексклюзивний дистриб'ютор  
DN Solutions Co., Ltd.  
(DOOSAN MACHINE TOOLS)  
в Україні 15 років

Найкращий сервіс верстатного  
обладнання в Україні

+380 56 790-84-21, +380 56 790-84-22,  
+380 67 389-43-80  
info@varitek.com.ua | varitek.com.ua



Верстати DN SOLUTIONS



# LITEsurf

оптичний портативний прилад  
для вимірювання шорсткості

Компактний оптичний прилад для вимірювання шорсткості  
з поворотним на 90° змінним щупом.  
**НАДІЙНИЙ І ПРОСТИЙ У ВИКОРИСТАННІ.**



**NEW**

**Комплектація:**

- джерело живлення
- керівництво користувача на USB
- USB тип C

**Можливість передачі даних за допомогою Bluetooth  
через зручний додаток для мобільного телефону (опція).**

- точність  $\pm 3\%$
- габарити 160 x 33,5 x 34 мм
- захисний екран з контрольним вікном
- поворотний щуп на 90° для вимірювання фасок
- швидка зарядка акумулятора через USB
- 8 параметрів відповідно до ISO 4287 (Ra; Rq; Rt; Rz; Rc; Rmax; Rsm; Rpc)
- 5 параметрів відповідно до ISO 12085 (Pt; R; AR; Rx; PPc)

**LA251LITE** найкомпактніший  
інструмент на ринку!



**Один з 5 провідних виробників верстатів у світі**  
**Лідер продажу в Україні**

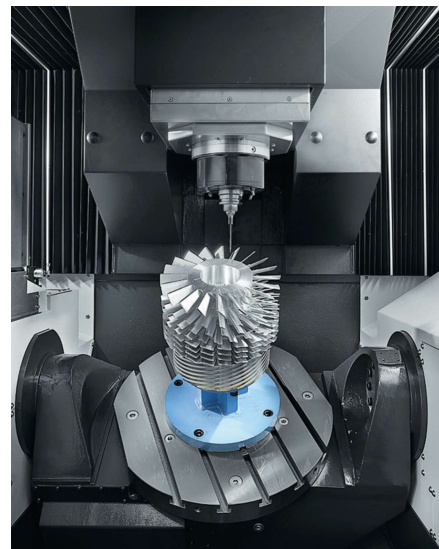
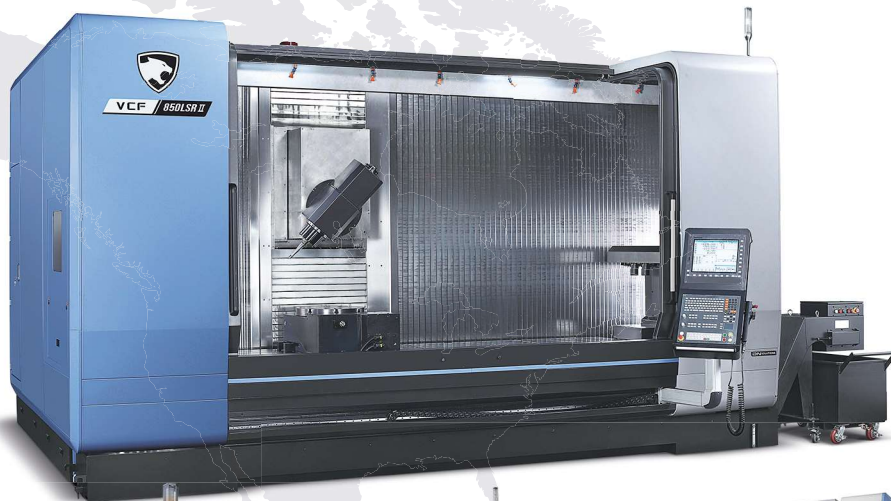



# Більш, ніж 600 верстатів впроваджено в Україні

«ВаріТек» реалізує проекти «під ключ» з використанням  
CAM-системи ESPRIT

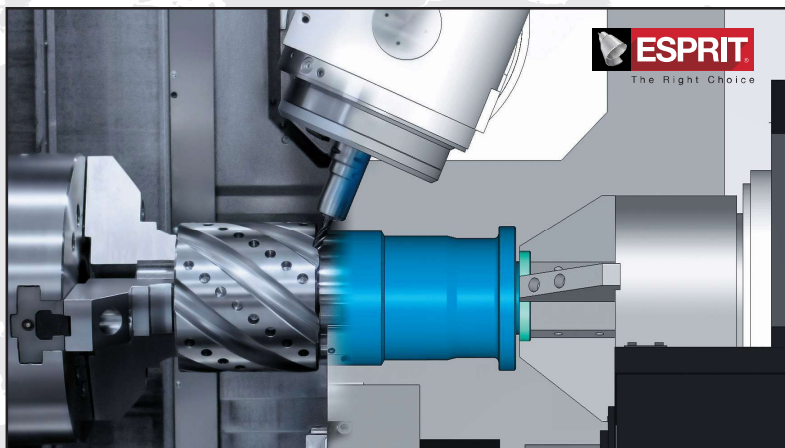

Відкрите і комплексне рішення

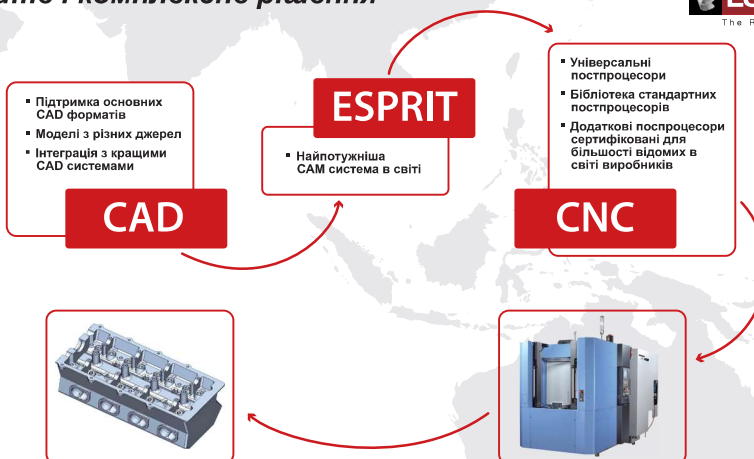

[www.varitec.com.ua](http://www.varitec.com.ua)



[VariUsGroup/videos](#)



Єксклюзивний дистриб'ютор DN SOLUTIONS в Україні — компанія «ВаріТек»



тел: +38 056 790-84-22, +38 056 790-84-01, +38 067 389-43-80

[www.varitec.com.ua](http://www.varitec.com.ua) | [info@varitec.com.ua](mailto:info@varitec.com.ua)